

Bilagor

Bilaga 1:	DM-tävlingar i Västergötland
Bilaga 2:	Västgötatoppen
Bilaga 3:	Tävlingsorganisation samt kvalité- och stödfunktion
Bilaga 4:	Tävlingsannonsering
Bilaga 5:	Tävlingsinbjudan
Bilaga 6:	Press och media
Bilaga 7:	Vård och omhändertagande
Bilaga 8:	Samråd Länsstyrelsen
Bilaga 9:	Principskisser start och mål
Bilaga 10:	Banläggarsöd - Beräkning segrartider
Bilaga 11:	Banläggarsöd - Banlängder

Tävlingar

Sprint, Sprintstafett, Medel, Lång, Natt och Stafett ska arrangeras årligen enligt långtidsprogram.

Ultralång DM arrangeras när förening i Västergötland ansöker om att få och vill genomföra arrangemanget.

Deltagande

Löpare från andra distrikt får delta i tävlingsklasser på DM, men endast löpare från egna distriktet kan erövrå DM-plakett. Då en arrangör vid samma tillfälle genomför individuell DM-tävling för mer än Västergötland får de olika distriktens deltagare inom en åldersgrupp inte lottas tillsammans. På DM-tävling med gemensam start får löparna från olika distrikt starta samtidigt.

Mästerskapsklass

Minst två startande krävs för att medalj ska utdelas i respektive klass. Vid stafett skall minst två föreningar starta med lag i klassen för medalj ska föräras segrarna.

DM-plaketter

VOF:s kansli ansvarar för plaketter, inkl gravering. Kostnaden faktureras arrangören. Extra löpare i segrande stafettlag ska erhålla plakett.

Egna banor

Mästerskapstävling i klass HD18, HD20 och HD21 ska avgöras på egna banor. Alternativt tävla som första klass på respektive bana med god marginal, minst 15 min, till nästföljande klass.

DM-klasser

Ultralång H/D 18-85
Lång H/D 10-85
Medel H/D 10-85
Natt H/D 10-85
Sprint H/D 10-85
Sprintstafett, se nedan
Stafett, se nedan

Sprintstafett

Herrar 12, 14, 16, 20, 21, 80, 100, 120, 140
Damer 12, 14, 16, 20, 21, 80, 100, 120, 140

Stafetten löps i 2-manna lag där varje löpare springer 2 sträckor vardera, således fyra sträckor per klass. Löptiden per sträcka kortas ner till 6-8 min för 12, 14 och 140 samt för övriga till 8-10 min.

Kartskalan ska vara 1:4 000 för H/D 16, 20, 21 och 80. För övriga ska den vara 1:3000.

I veteranklasserna får inga löpare under 35 år delta och den sammanlagda åldern på löparna ska vara lägst den som klassbeteckningen anger.

Några exempel:

- ett lag i H80 kan bestå av en 35- och en 45- åring, men inte en 34- respektive 46 åring.
- i ett lag i D120 måste löparnas snittålder vara minst 60 år och ingen av löparna vara under 35 år.
- motsvarande i H140 måste snittåldern vara minst 70 år. Det skulle kunna vara en 55 åring och en 85 åring.
Inga parallella extralöpare tillåts i några klasser i den här stafettformen.

Damer får tävla i herrklass, men inte herrar i damklass.
Svårighetsgraden ska motsvaras av

ordinarie svårighetsgrad för respektive klass. För veteranklasser, i motsvarande snittålder.

Alla sträckor, i alla klasser, är gafflade.

Arrangören får på eget initiativ komplettera klassutbudet med en eller två öppna/propagandaklasser av motionskaraktär och med fri lagsammansättning.

Stafett

Herrar 12, 14, 16, 20, 21, 120, 150, 180, 210
Damer 12, 14, 16, 20, 21, 120, 150, 180, 210
Stafetten löps över 3 sträckor i alla klasser

Kartskalan ska vara 1:10 000 för H/D 16, 20, 21 och 120. För övriga ska den vara 1:7 500.

I veteranklasserna får inga löpare under 35 år delta och den sammanlagda åldern på löparna ska vara lägst den som klassbeteckningen anger.

Några exempel:

- ett lag i H120 kan bestå av en 35-, en 40- och en 45- åring, men inte en 34-, en 40- respektive 46 åring.
- i ett lag i D180 måste löparnas snittålder vara minst 60 år och ingen av löparna vara under 35 år.

Damer får tävla i herrklass, men inte herrar i damklass.

Fler löpare på mittensträckan

I samtliga ungdoms- och veteranklasser får mittensträckan löpas av 1-3 löpare. Den förste löparen i mål i laget växlar ut löparen på sträcka tre. Den löpare på sträcka två som växlar ut löparen på tredje sträckan måste vara godkänd för att laget ska bli godkänt. I veteranklasser är det mittsträckans yngsta löpare som räknas med i snittåldern.

Rekommendationer för stafett enligt nedan:**Veteranklasser**

Klass	Banlängd	Svårighet	Gafflingar
H210	3,2 - 2,4 - 3,2	Blå - röd - blå	1 och 3 gafflat, mittsträckan rak
H180	4,0 - 3,0 - 4,0	Svart - röd - svart	1 och 3 gafflat, mittsträckan rak
H150	4,8 - 3,6 - 4,8	Svart - röd - svart	1 och 3 gafflat, mittsträckan rak
H120	6,0 - 4,5 - 6,0	Svart - röd - svart	1 och 3 gafflat, mittsträckan rak
D210	2,4 - 1,8 - 2,4	Blå - röd - blå	1 och 3 gafflat, mittsträckan rak
D180	2,8 - 2,0 - 2,8	Svart - röd - svart	1 och 3 gafflat, mittsträckan rak
D150	3,2 - 2,4 - 3,2	Svart - röd - svart	1 och 3 gafflat, mittsträckan rak
D120	4,0 - 3,0 - 4,0	Svart - röd - svart	1 och 3 gafflat, mittsträckan rak

Junior- och seniorklasser

Klass	Banlängd	Svårighet	Gafflingar
H21	8,0 - 6,0 - 8,0	Alla svarta	Samtliga sträckor
H20	6,0 - 4,5 - 6,0	Alla svarta	Samtliga sträckor
D21	5,6 - 4,2 - 5,6	Alla svarta	Samtliga sträckor
D20	4,4 - 3,3 - 4,4	Alla svarta	Samtliga sträckor

Ungdomsklasser

Klass	Banlängd	Svårighet	Gafflingar
H16	4,4 - 3,3 - 4,4	Violett - orange - violett	1 och 3 gafflat, mittsträckan rak
H14	3,2 - 2,4 - 3,2	Orange - gul - orange	1 och 3 gafflat, mittsträckan rak
H12	2,4 - 1,8 - 2,4	Gul - vit - gul	1 och 3 gafflat, mittsträckan rak
D16	3,6 - 2,7 - 3,6	Violett - orange - violett	1 och 3 gafflat, mittsträckan rak
D14	3,2 - 2,4 - 3,2	Orange - gul - orange	1 och 3 gafflat, mittsträckan rak
D12	2,4 - 1,8 - 2,4	Gul - vit - gul	1 och 3 gafflat, mittsträckan rak

Exempel på propaganda

Klass	Banlängd	Svårighet	Gafflingar
P-Lång	4,0 - 3,5 - 6,0	Orange - gul - röd	1 och 3 gafflat, mittsträckan rak
P-Kort	2,5 - 2,0 - 3,5	Gul - vit - gul	Inga gafflingar
P-Trail	5,0 - 3,0 - 5,0	Vit - vit - vit	Inga gafflingar

Banlängder, svårighetsgrader och gafflingar

För alla sträckor gäller en generell nedkortning motsvarande 20% av ordinarie banlängder.

Mittensträckan ska därutöver kortas ytterligare 25%, vara rak och en nivå enklare än normalt.

Arrangören får på eget initiativ komplettera klassutbudet med en eller två öppna/propagandaklasser av motionskaraktär och med fri lagsammansättning.

Anmälningavgifter

För individuella DM-tävlingar gäller ordinarie regler för anmälningavgifter.

För DM-stafetter rekommenderas att en avgift som baseras på ordinarie anmälningavgifter för individuell tävlan i motsvarande åldersklass gånger antalet anmälda löpare i laget tas ut.

I tillägg får arrangör av DM-stafett ta ut en extra anmälningavgift motsvarande 20 kr/anmäld. Detta efter ett beslut av tävlingskommittén den 4/12 2017.

Öppna klasser

Öppna klasser (individuella) ska erbjudas vid samtliga DM arrangemang, även stafetter.

Jury

VOF utser jury till alla DM-tävlingar. Juryn ska bestå av tre personer; en ordförande plus två personer, alla från icke arrangerande förening.

Ban- och tävlingskontroll

VOF utser ban- och tävlingskontrollanter. VOF betalar reseersättning. Erkänt duktiga kontrollanter bör engageras.

Karta

En DM-tävling ska avgöras på offset-tryckt karta eller av SOFT-certifierad digitalt utskrivna karta. Kartkontroll ska ske och ombesörjs av VOF:s kartkommitté. Kartan bör vara i storlek A4 eller A3.

Arrangör skall kontakta VOFs Kartkommitté för kartkontroll senast 3 månader före arrangemanget.

Terräng

Arrangören ska sträva efter att använda okänd terräng. Området för DM-lång och DM-medel bör ej vara använt för tävling på fem år.

Tävlingscentrum

DM-natt bör ha inomhus-arena.

Kontrollbeskrivning

Lös kontrollbeskrivning ska finnas och standardformat (bredd = 50mm) bör användas. Om kontrollbeskrivning finns på kartan, vilket rekommenderas, bör den också ha standardformat.

Västgötatoppen

Alla DM-distanser (undantaget Ultralång) ingår, på ett eller annat sätt i Västgötatoppen. Som arrangör är det viktigt att läsa på vad det innebär och att i dialog med VOF göra tillbörliga förberedelser. Se bilaga 2 för information om Västgötatoppen.

Prisutdelning

Då löpare från andra distrikt deltar på VOF:s DM skall alltid DM-medaljörerna komma i första hand vid prisutdelning. Om arrangören väljer att utdela hederspriser till respektive klass (inkl icke distriktslöpare) skall denna prisutdelning ske efter DM-medaljörernas prisutdelning.

Om DM är ett samarrangemang med andra distrikt skall distriktsmedaljörerna utdelas var för sig inom respektive distrikt. För tävlingsklasserna i ungdom, junior och senioråldrarna bör arrangören planera för prisutdelningscermoni (DM-medaljörerna) på central plats inom arenan. Stor fokus på speaker/högtalare. I övrigt, se ordinarie anvisningar i Västgötamodellens huvuddel.



VÄSTGÖTATOPPEN

KLUBB

Ungdoms- och juniorserie för Ö-klass-DH20, undantaget inskolning. Poäng räknas för löpare tom 16 år i samtliga deltävlingar och för DH18-DH20 endast i deltävlingar med DM-status.

Poäng räknas enligt följande:

För för löpare tom 16 år räknas föreningens samtliga insprungna poäng per deltävling. Dock räknas endast de fem bästa av de sju första deltävlingarna med i sammanställningen. Därtill läggs föreningens poäng i finalen. Två av åtta deltävlingar räknas därmed bort.

För DH18-DH20 räknas 75% av samtliga insprungna poäng på alla deltävlingar med DM-status med i sammanställningen. 25% av juniorernas poäng räknas därmed bort (motsvarande 2/8).

Vid stafett räknas endast tävlande i tävlingsklass för stafett, ej Ö-klass.

Deltävlingar 2022

10/4 Gudhems IF, Medel
24/4 Hjobygdens OK, Lång
30/4 Rydboholms SK, Medel
22/5 Gällstadbygdens SOK, DM Sprint
22/5 Gällstadbygden, DM Sprintstafett
27/8 Trollhättans SOK, DM Medel
28/8 Trollhättans SOK, DM Stafett
4/9 Tibro OK, DM Lång - Final

Poängtabell

För löpare i Ö-klass och ålders/tävlingsklass DH10-DH12 ges 10p per löpare med godkänt resultat, för övriga, från DH14 och uppåt gäller:

Individuella tävlingar	1	2	3	4	5	6	7	8	9	10	11...
Individuell poäng	25	22	20	18	16	14	13	12	11	10	10
Sprintstafett	1	2	3	4	5	6	7	8	9	10	11...
Två löpare/lag	50	44	40	36	32	28	26	24	22	20	20
Stafett	1	2	3	4	5	6	7	8	9	10	11...
Tre löpare/lag	75	66	60	54	48	42	39	36	33	30	30
+10 p per extra löpare (max 2)	95	86	80	74	68	62	59	56	53	50	50

I KLUBB ges även 3p/ej godkänd löpare, samt 10p/godkänd löpare i stafettlag som diskvalificerats.

UNGDOM

UNGDOM

Ungdomsserie för DH14-DH16. Individuell tävlan per klass.

Poäng räknas enligt följande:

Sex deltävlingar, där tre av de fem första plus finalen räknas.

Deltävlingar 2022

10/4 Gudhems IF, Medel
24/4 Hjobygdens OK, Lång
30/4 Rydboholms SK, Medel
22/5 Gällstadbygdens SOK, DM Sprint
27/8 Trollhättans SOK, DM Medel
4/9 Tibro OK, DM Lång - Final

MÄSTARE

MÄSTARE, OBS! Även för veteraner!

För juniorer, seniorer och veteraner, DH18-DH80. Individuell sammanräkning per klass.

Poäng räknas enligt följande:

Fyra deltävlingar, alla individuella DM-distanser, och samtliga räknas.

Deltävlingar 2022

8/4 Istrums SK, DM Natt
22/5 Gällstadbygdens SOK, DM Sprint
27/8 Trollhättans SOK, DM Medel
4/9 Tibro OK, DM Lång - Final

Arrangörs- anvisningar

Nedan följer anvisningar och tips till er som arrangörer av Västgötatoppen. Västergötlands OFs förhoppning är att ni vill gå "all-in" för konceptet och satsa på att göra tävlingen speciell för ungdomarna.

Tävlingsbevakning

Västgötatoppen omfattar alla klasser från Ö-klasser till DH10-DH80, men fokus individuellt läggs på klasserna DH14-DH16, på alla tävlingar och även DH18-DH21 på tävlingar med DM-status, således fyra till tio klasser att följa.

Lämpligen, välj det antal klasser ni anser er ha möjlighet att bevaka utifrån era förutsättningar.

Nummerlappar

CTIME är nummerlappssponsor. Varje arrangör erhåller från VOF fyra till sex nummerlappsserier enligt nedan, för nyttjande av valda klasser att följa, minst fyra. Vanligen kan tillgängliga nummerlappar räcka till fler klasser.

301-350

401-450

501-550

601-650

Vid deltävlingar där Mästarligan ingår, individuella DM tävlingar, tillkommer serierna,

101-150

201-250

Därutöver finns till förfogande ett antal blanka för påskrift av nummer vid behov.

OBS! Undantaget Stafetterna och Natt-DM där inga nummerlappar tillhandahålls. För nummerlappar vid stafett kan VOF, efter förfrågan, vara behjälplig med det grafiska arbetet, medan står arrangören för kostnaden.

GPS

VOF kan tillhandahålla 46 st enheter, numererade, för tracking av vald/a klass/er. Att nyttja GPS-trackers är valfritt.

Anvisningar för användandet medföljer enheterna. Startpersonal (1 person) bör förse och se till att starta enheterna åt löparna. Målpersonal (1 person) bör se till att de stängs av och återlämnas.

VOF kan vara behjälplig med uppladdning av spår, men det åligger arrangören att få karta och banfil på plats på Livelox i samband med tävlingens genomförande.

Addera inslag efter rådande omständigheter

Fundera över hur ni kan planera arena, bansträckning och teknik för att om möjligt erbjuda några/flera av följande delar.

- Rampstart på arenan för valda klasser

- Varvning vid arenan

- Radiotider från skogen

- Förvarningsrapport

- Liveresultat på bildskärm och internet

- Egen målfälla

- Egen startfälla/or

- Duktig och insatt speaker

- Bra och välriktat speakerljud

Priscermoni

OBS! FOKUSOMRÅDE

Tänk till ordentligt kring priser och prisutdelning! Kom ihåg att ha prispall och planera en gemensam cermoni, gärna centralt på arenan, för DH14-DH21, minst för topp tre, helst topp 6.

Bra idé att redan vid lottning av starttider ta hänsyn till att prisutdelningen ska vara samtidigt.

Poängräkande

Västergötlands OF sköter allt poängräkande fram till finalen då arrangören ges underlag för att enkelt kunna sammanställa klasserna Ungdom och Mästare. Klassen Klubb summeras inte på plats vid finalen utan räknas i efterhand.

Grafisk profil och arrangörsmaterial

Varje arrangör tillhandahålls den grafiska profilen för att nyttja i trycksaker och på webb, exempelvis inbjudan, PM, annons och hemsida.

Profilen finns även för nedladdning på förbundets hemsida, under Västgötatoppen.

Arrangörsmaterial

Till ert förfogande finns arrangörsmaterial framtaget. Nedan framgår vad och hur det är avsett att användas.

Beachflags

3 st, neutralt utförande

Banderoller

2 st, Neutralt utförande

1 st, Mål

1 st, start

Snitselband ATA med logotryck, 250 m



VÄSTGÖTATOPPEN

Användandet av ovanstående delas in för Arena, Start och Mål.

Arena

Prisutdelningsplats förses med en banderoll/er och en beachflagga.

Start

Banderoll och beachflagga.

Vid startplatsen används också en beachflagga och avsedd banderoll.

Mål

Banderoll och beachflagga.

Vid mål används också två beachflaggor, förslagsvis i början av upploppet eller vid målstämplingen, och avsedd målbanderoll vid målstämplingen.

ATA-band. För upplopp används lämpligen avsett ATA-band med logotryck.

Kvarvarande material

Det finns ytterligare en banderoll som ni kan nyttja där det faller sig naturligt, tex vid upploppet eller vid entrén till arenan.

Priser

Arrangören uppmanas att prioritera ungdomsklasserna som omfattas av Västgötatoppen i fråga om priser vid prisutdelningen.

Utgångspunkten från förbundet är att inget tillskott av priser kan tillföras lokal arrangör vid deltävlingarna.

Dock har VOF priser till totalen vid den prisutdelning som hålls vid finalen.

Bredd på tävling

Med "Bredd på tävling" menas att ha goda förberedelser för att ta emot nya motionsorienterare på sitt arrangemang samt att ha marknadsfört denna möjlighet lokalt inför sin tävling. Det är alltså ett tydligt sätt att sätta större fokus på de öppna klasserna som vanligtvis erbjuds.

Vidare kan också hjälp med marknadsföringsmaterial ges från förbundet till arrangerande förening. Kontakta kansliet i god tid inför er tävling vid önskan om stöd.

Se även andra delar av Västgötamodellen för mer information om Bredd på tävling.

För mer information kontakta Magnus Sundmark.

Kontaktinformation

Västergötlands OF
Magnus Sundmark
0725-44 77 36
magnus.vof@vgidrott.se



Arenaskiss

- ett exempel

- 1. Sekretariat/utläsning
- 2. Direktanmälan
- 3. Press/Information
- 4. Prisutdelning
- 5. Speaker
- 6. Toaletter
- 7. Duschar
- 8. Sportförsäljning
- 9. Marka
- 10. Startlistor/PM
- 11. Resultat
- 12. Klubbttält
- 13. Sittplats
- 14. Skyltar (totem)
- 15. Varvning
- 16. Sistäkontroll
- 17. Fålla vanliga klasser
- 18. Fålla bevakade klasser
- 19. Målområde
- 20. Högtalare

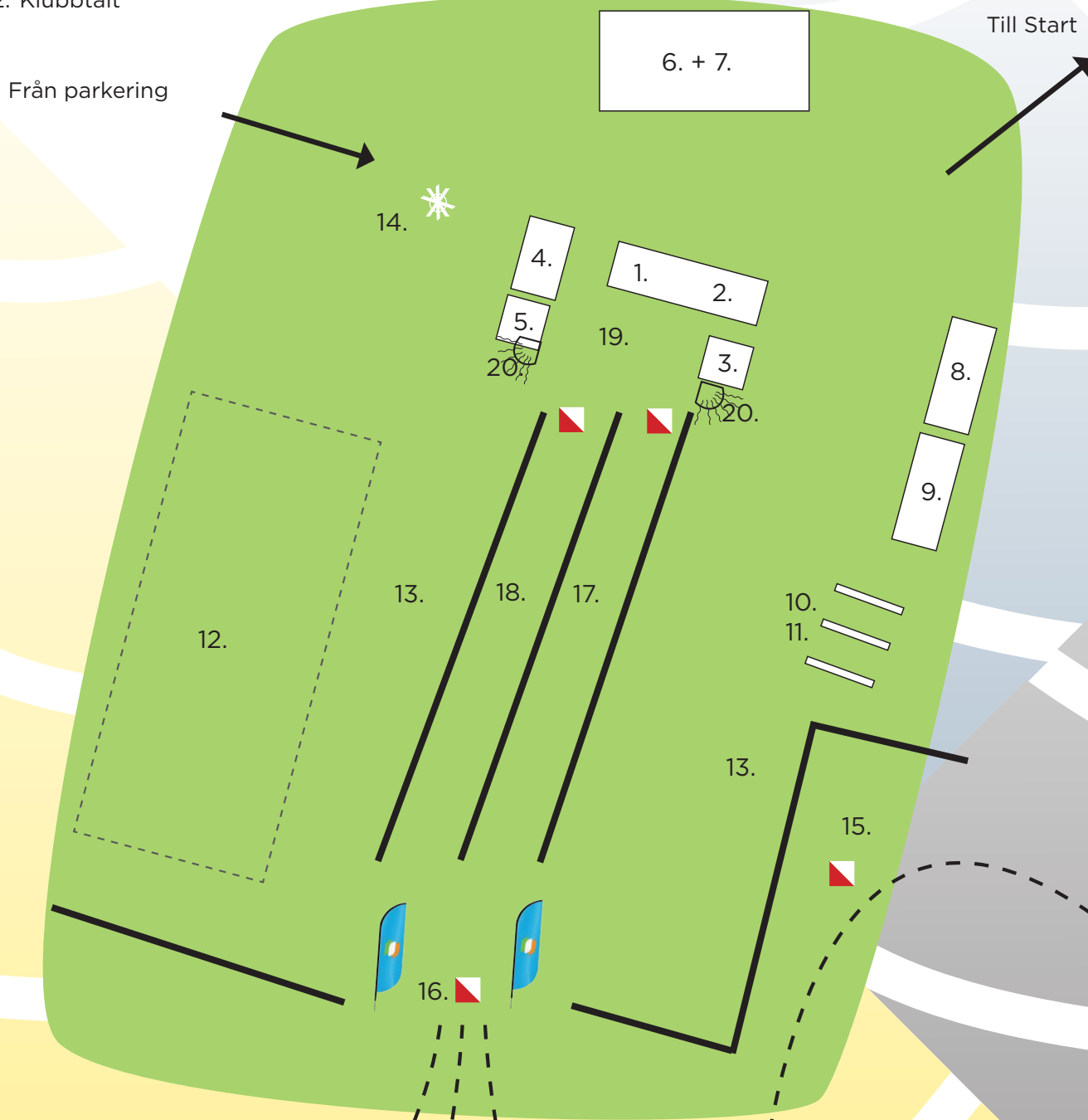

I Västgötamodellens förslag på tävlingsorganisation delas arrangemanget in i fyra ansvarsområden vid sidan av en tävlingsledare. Områdena är skogen/ banläggning, arena, administration/IT samt information/media.

Tävlingsledarens roll är övergripande med stort fokus på kvalitet och kontroll. I tillägg finns två ytterligare nyckelfunktioner, bemanningsansvarig och intern controller.

Nedan och på följande sidor beskrivs innehållet i respektive ansvarsområde.

En tävlingsledning för arrangemanget skapas med fördel av tävlingsledaren, nyckelfunktioner och huvudfunktionärerna för respektive ansvarsområde.

Många av distriktets föreningar har redan egna välsmorda arrangemangsorganisationer och för dessa är det naturligt att fortsätta utveckla det som redan fungerar.

Arrangerande förening/föreningar

Organisation

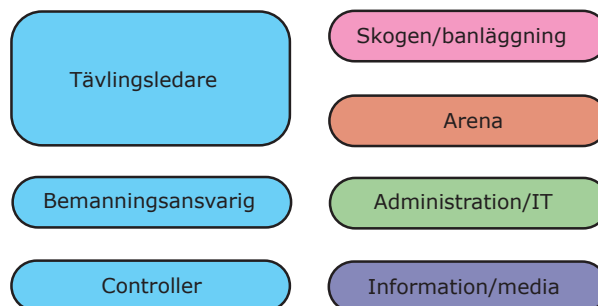

Tävlingsledning

1

Tävlingsledare

Organisation
Kvalité och kontroll
Funktionärsbemanning
Ansökan och rapporter
Utvärdering

Bemanningsansvarig

Controller

2

Skogen/banläggning

Mark och vilt
Karta
Banor
Start
Mål (ej byggnation)

3

Arena

Dusch	Marka
Toa	Mål (byggnation)
Sopor	Barnpassning
Vägvisning	Knatteknat
Parkering	Sjukvård

4

Administration/IT

Eventor	Nätverk
Anmälningar	Utläsning
Startlistor	Resultat
Direktanmälan	Fakturering
Brickor	Tävlingsrapport
Nummerlappar	

5

Information/media

Tävlingsannons	Presskontakter
Inbjudan	Sponsring
PM	Priser
Hemsida	Prisutdelning
Interninfo	

Tävlingsledning

Tävlingsledningen bestående av huvudfunktionärer och bemanningsansvarig och ev intern controller

Bemanningsansvarig

Ansvarig för bemanning

Controller

Kontrollera med respektive huvudfunktionär att inget glöms bort
Komma med synpunkter på uppbyggnad och organisation
Ansvara för arbetet under tävlingsveckan
Organisera kartplock med startpersonal
Organisera nummerlappar
Ansvarar för utvärdering och dokumentation

1

Tävlingsledare

Tävlingsledaren

Övergripande ansvar
Tävlingsansökan
Samordning av organisationen
Anbud sportförsäljning
Kontakta tävlingskontrollant
Tävlingsledarrapport
Tävlingsrapport i Eventor

2 Skogen

Karta

Kontakta jaktledare
Kontakta markägare (speciellt startplatser)
Ordna för viltzon och avdrivning
Viltrapportering
Kontakt med kartritare
Kontakt med kartkontrollant
Ordna plastfodral
Beställa karttryck
Transport tryckeri
Huvudansvar beräkning antal kartor
Ordna reservkartor för direktbanor
Ordna skuggningskartor, för öppna klasser

Banläggning

Kontakta bankontrollant
Ansvara för banläggningen enligt givna anvisningar
Banlängder till tävlingsledning och dataansvarig
Radiokontroller och tidsangivelse till speaker
Anvisa startpunkten till startansvarig
Kontrollera kodsiffror och skärmennummer
Ange vätskekontroller

Ansvara för snitsling förbjudna områden
Bansammanställning
Ansvara för provlöpning av banor

Start

Personal
Upptryckning av angivelsen
Uppbyggnad/rivning/transport
Startlistor
Snitsling och skyltning från TC
Ordna startklockor
Transport av överdrag till TC
Utsättande av töm- och check-enheter
Iordningställande av kartor och angivelser - Kartpackning/plock
Toa/transport
Synkronisering av startklockor
Åtgärder vid sen start

SI-enhetsansvarig

Se till att skaffa erforderligt fungerande antal enheter
Programmering
Ordna för utsättandet
Utsättande av kontroller
Utsättande av sportidentenheter

Intagande av kontroller och enheter
Ordna personal till utsättande och intagande
Samordna med banläggare

Vätskeansvarig

Personal
Transport
Utdelning av vätska
Samordning med banläggare

3 Arena

Arena-ansvariga

Upprätta skiss över TC
Ordna plats för alla funktioner (sekretariat, mål, press, barnpassning, försäljning, sportförsäljning, startlistor, resultattavlor, toa, dusch, öppenklasser, knatteknat, sjukvård, prisutdelning (centralt placerad), mm)
Ansvara för materialbeställning
Ansvara för transport till och från TC
Ansvara för uppbyggnad och rivning TC
Ordna elförsörjning
Ordna för städning och sophantering
Ansvara för skyltning, totempåle, och överdragskläder vid TC
Uppsättande av startlistor
Uppbyggnad, rivning och material till toa
Personal till toa
Omhändertagande av toaavfall
Kontakta markägare vid TC

Dusch

Uppbyggnad och rivning
Ordna allt material
Transport till och från tävling

Varmvatten
Toa damdusch
Snitsling

Mål

Uppbyggnad/rivning
Uppbyggnad speaker
Målfällor (tillräckligt med plats)
Snitsling till mål
Målskynke

Resultat

Uppbyggnad och rivning av resultatavla

Barnpassning

Ordna personal
Upprättande av barnpassningstält
Ordna lekmaterial

Knatteknat

Personal
Karta-bana-snitsling
Priser-utdelning
Nummerlappar
Ordna plats och tält
Samordning med speaker

Försäljning/Marka

Skaffa personal
Inköp av varor
Skyltning
Ordna fika till funktionärer
Ordna fika vid arbetsmöten

Sjukvård

Ansvara för att kunnig sjukvårdspersonal finns
Vidtala närmaste ambulans
Se till att transport till skog finns
Ordna bår och filt och plats

Parkering

Kontakta markägare för parkering
Upprätta parkeringsplan
Ordna för press och funktionärsparkering
Personal
Ordna reflexvästar och dyl
Snitsling och skyltning till parkering/tävling från anvisad väg

4 Administration

Tävlingskassör

Mottagande av startavgifter från utlänska klubbar
Ordna växelkassor
Ta emot pengar från servering
Tävlingsrapport i Eventor
Betala arrangemangsvavgift SOFT
Fakturering efter tävling

Nätverk/Datorer

Skaffa alla datorer, skrivare och dyl
Ordna nätverket
Ordna utstämpling och sträcktid-avläsning samt personal för detta (samordna med målchef)
Ordna det datortekniska för speaker och direktanmälan

Sekretariat

Ansvarar för hantering av tävlingen i Eventor
Sköter anmälningar och lottning
Beräkna klasstarttider (ansvara för jämn belastning i mål och dusch)

Hantera efteranmälningar
Ansvararframtagande och kopiering av startlistor
Uppsättande av startlistor
Insättning av vakanser
Ansvarar för att extra SI-brickor finns

Resultat (framtagande och samordning med resultatansvarig)
Uträkning tider "klassen klar"
Underlag för prisutdelning
Ansvara för resultat på nätet
Utlägg på Winsplits och Livelox, senast 2h efter sista tävlande gått i mål
Underlag till presslista, startlista, efteranmälningslista, betalningssammanställning, resultatlistor

Kontroll av att samtliga startande kommit i mål
Underlag för resultatuppsättning
Klagomur

Fikabiljetter till personal
Utbilda personal

Resultat

Personal
Sköter resultatredovisningen under tävling
Samordna med sekretariat/data

Direktanmälan/inskolning

Personal
Skyltning
Samordning med sekretariat
Anskaffande av material för anmälan
Beräkna antal kartor för respektive bana, även inskolning och skuggkartor.
Samordna med start- och Arena-ansvarig

Mål

Personal
Insamling av nummerlappar
Ordna för målstämpling
Samordna med datapersonal för urläsning och sträcktider
Samordning med banläggare och speaker

Speaker

Ordna högtalare med bra kvalitet
Mellantidsrapportering
Förvarningsrapport
Personal

5 Media/Marknad

Ansvarar för att materialet publiceras i tid och innehåller rätt information
Ansvarar för samstämmighet i information, Eventor, inbjudan, hemsidan, banläggning (längder mm)

Grafisk produktion

Sköter all grafisk produktion såsom Tävlingsannons, Inbjudan, PM, Hemsida, Interninfo
Ansvarar för foto/film före, under och efter

Pressansvarig

Kontakt med massmedia
Utskrift och skick av pressmeddelande
Ordna presscentrum med startlistor, kartor, tips på fotoplats och fototillfällen
Resultatservice efter tävling
Samordning med sekretariat
Leverera material till lokalpress om de inte varit närvarande. Text och/eller bilder

Priser

Personal
Prisanskaffning
Anslag antal priser per klass
Prisutdelning
Ljudanläggning för prisutdelning
Prispall
Ansvarar för all sponsring, priser, karttryck, banderoller, loggos i tryckmaterial mm

Kvalitets- / stödfunktion

För arrangerande förening finns, vid sidan av den egna organisationen, ett antal funktioner med uppgift att stödja arrangören och arrangemanget. I Västgötamodellen är dessa definierade som ban- & kartkontrollant, tävlingskontrollant samt tävlingsjury.

Genom att tydliggöra dessa roller och underlätta arbetet för kontrollanter, arrangörsoacher samt tävlingsjury stärks stödet för arrangerande föreningar.

En avgörande framgångsfaktor för att, som arrangerande förening, få nytta av kvalitets- och stödfunktionen är att dessa involveras i arrangemanget i ett tidigt skede.

Tips! Inkludera rekryterandet av dessa funktioner samtidigt som uppbyggandet av den egna organisationen och absolut senast 6 månader före arrangemanget (undantaget jury).

Kvalitets- / stödfunktion

Organisation

Bankkontrollant

Kartkontrollant

Tävlingskontrollant

Tävlingsjury

Tävlingskontroll

Tävlingskontroll ska utföras av tävlingskontrollanten. För tillsättning, se avsnitt om kvalitetssäkring.

Tävlingskontrollanten ska såväl teoretiskt som praktiskt bevaka att tävlingen genomförs enligt SOFT:s regelverk. Tävlingskontrollanten ska kontrollera och övervaka arrangemanget, men får också vara rådgivande.

Kontakt ska hållas med tävlingsledaren. Om tävlingskontrollanten uppmärksammar brister i planering eller genomförande av arrangemanget ska detta påtalas. Om åtgärder inte vidtas ska rapport lämnas till OF.

Speciellt viktigt är:

- Att kontrollera att samråd skett med länsstyrelsen.
- Att kontrollera att tävlingskartan kommer fram i tid.
- Att kontrollera att kontakt tagits med markägare och jakträttsinnehavare.
- Att kontrollera inbjudan och PM innan publicering.
- Att kontrollera tävlingsrapporten så att rätt summor betalas in till SOFT. Denna ska därefter signeras i Eventor, se nedan.

Checklista för tävlingskontrollant finns på SOFT:s hemsida. Finns även "Checklista Tävlingskontroll" som bilaga till Västgötamodellen.

Tävlingsledarrapport

Senast sex veckor före tävlingen ska tävlingskontrollanten av tävlingsledaren få ifylld tävlingsledarrapport på blankett (elektroniskt) som är fastställd av SOFT.

Tävlingskontrollanten ska granska och fortlöpande komplettera blanketten. Efter avslutad tävling ska tävlingskontrollanten medverka till att rapporten, färdigifylld och kompletterad med iakttagelser för kommande arrangemang, och då återkoppla till tävlingsledaren.

Tävlingsjuryn

Tävlingsreglerna tar upp tävlingsjuryns uppgifter och sammansättning. Arrangören ska informera juryn om arbetsbeskrivning och hur protester handläggs, se TA 18.1.

Följande gäller i övrigt:

- SOFT tillsätter jury vid tävlingar arrangerade på uppdrag av SOFT. OF tillsätter jury vid övriga tävlingar. För detta gäller dock i Västergötland ett undantag: *VOF utser tävlingsjury vid DM-tävlingar, och, i samråd med arrangör, tävlingar med elitklass. VOF delegerar till arrangör att utse tävlingsjury vid övriga tävlingar i nivå 2 ("vanliga", nationella tävlingar).*
- Juryns sammansättning ska framgå av tävlings-PM eller kompletterande PM.

Vid tävling inom nivå 1 ska ledamöterna av juryn kostnadsfritt erbjudas:

- Eventuellt program, tävlingskartor, biljett till eventuell mat samt övrig information
- Legitimation så att de får parkera nära målet (press eller funktionärsparkering)
- Legitimation så att de får tillträde till pressläktare och övriga avspärrade områden t ex tävlingssekretariat

Då maximitiden för den sist startande gått ut anses tävlingen avslutad. Inga regelansökningshandlingar till tävlingsledning eller protester till tävlingsjuryn kan då längre göras. Prisutdelning kan dock i de allra flesta fall påbörjas utan att maximitiden gått ut

TA 18.1 ger instruktioner för handläggning av protest

Bankkontroll

Bankkontrollanten bör få och acceptera sitt uppdrag senast 3 månader före tävling och i samband med detta upprätta en tydlig kontakt med banläggaren/na.

Bankkontrollant ska såväl teoretiskt som praktiskt bevaka att banläggningen genomförs enligt SOFT:s regelverk. Bankkontrollanten ska övervaka banläggningen och vara rådgivande.

Kontakt ska hållas med banläggaren, som har hela ansvaret för att banläggningen genomförs teoretiskt och praktiskt.

Om bankkontrollanten uppmärksammar brister i banläggningen eller misstänker att denna missköts, ska saken påtalas. Om åtgärder inte vidtas ska rapport lämnas till OF.

Bankkontrollen ska omfatta:

- Kontroll av terrängbeskrivning.
- Teoretisk granskning av banförslagen.
- Praktisk terrängkontroll.
- Teoretisk kontroll av banor och kontrollbeskrivningar.
- Kontroll av utsättning och provlöpning.
- Kontroll av banpåtryck.

Efter avslutad tävling ska bankkontrollanten snarast lämna rapport om utförd bankkontroll till OF på det sätt som OF bestämmer.

Ytterligare anvisningar finns på SOFTs hemsida, www.orientering.se: TA 14.2 Kvalitetskontroll

Bankkontrollanten har till sin hjälp "Checklista Bankkontroll"

Kartkontroll

Av SOFT godkänd tävlingskarta ska i samband med kartproduktionen ha genomgått kvalitetssäkring, en så kallad kartkontroll.

Kontrollen innebär:

- Att karta för tävling inom nivå 1-3 ska genomgå en kartkontroll, utförd av kartkontrollant utsedd av OF.
- Att karta för tävling inom nivå 1 även ska genomgå en teknisk kontroll, utförd av SOFT eller av SOFT utsedd person.

Det som är viktigt är:

- Att varje arrangör har en utsedd kartansvarig/kontakt.
- Att man vid nyproduktion tar kontakt med VOFs kartgrupp allra senast när kartan börjar ritas men allra helst redan på planeringsstadiet.
- Att det finns en färdig kartfil senast 3 månader före tävlingen som kartgruppen kan godkänna.
- Att om arrangören har en karta med gällande godkännande och inte gör några stora förändringar av kartan behövs inget nytt godkännande vid varje tävling.

Normalt gäller ett godkännande i 5 år. Om endast enklare revideringar görs, t.ex. nya stigar och hyggen, finns ingen anledning till att kontrollera kartan på nytt.

Varje arrangörs kartansvarig ansvarar för att kartan är godkänd och att den trycks/skrivs ut av godkänd utskrivare/tryckeri.

Ytterligare anvisningar finns på SOFTs hemsida, www.orientering.se: TA 14.2

Nedan finner ni som tävlingsarrangör en mycket bra möjlighet till marknadsföring av ert arrangemang! Nu har ni möjlighet att återigen, synas i Västergötlands OFs kanaler.

Fram till 2014 gav förbundet ut en tidning, Västgötaorientering, fyra gånger per år i vilken samtliga tävlingsarrangörer marknadsförde sina tävlingar med antingen inbjudan eller annons. Sedan dess har olika, kostnadsfria, format testats och fram till 2019 var en tävlingsöversikt den enda publikationen kring arrangemangsbudet som förbundet producerat och levererat.

Markadsföring i förbundets kanaler

Tävlingsöversikten kommer att vara kvar även framöver men nu erbjuds även en utökad möjlighet till marknadsföring för att få fler orienterare till distriktets arrangemang.

Nedan presenteras det nya marknadsföringsupplägget och det framgår även hur du och din förening kan nyttja det som erbjuds.

Västergötlands OF erbjuder stöd för marknadsföring av ert arrangemang

Västergötlands OF erbjuder arrangörer tre olika marknadsföringspaket för marknadsföring av sitt arrangemang i förbundets kanaler. Satsa offensivt för fler deltagare!

Välj er nivå för marknadsföring

GULD
3495 kr

Stor annons, 240x300, på hemsidan under 3 v. och i nyhetsbrev 1 ggr.

Artikel om ert arrangemang på hemsidan och i nyhetsbrev, samt spridning av annons och artikel i sociala medier med upprepning inför anmälningstopp.

SILVER
2495 kr

Mellanannons 180x300, på hemsidan under 3 v. och i nyhetsbrev 1 ggr.

Spridning av annons i sociala medier med upprepning inför anmälningstopp.

BRONS
1495 kr

Liten annons 120x300, på hemsidan under 3 v. och i nyhetsbrev 1 ggr.

Ungdoms- och nattävlingar har 30% rabatt på angivna priser.

Förbundets kanaler - Er exponering



Hemsidan
Nyhetsbrev
Sociala medier
-Facebook
-Instagram
-Twitter

7000 visningar/mån
600 mottagare
1300 följare
700 följare
500 följare
100 följare

Så här gör ni!

1. Besluta vilken nivå av marknadsföring ni önskar för ert arrangemang, guld, silver eller brons.
2. Kontakta förbundet för att boka er marknadsföring, senast två månader före ert arrangemang.
-vid bokning erhålls tider för marknadsföringsmaterial och insatser.
3. Besluta om ni vill leverera färdigt material för marknadsföring eller önskar lägga till den tjänsten i er bokning.

För mer information om bokning, format, lämningsstider, tilläggstjänster eller andra frågor, kontakta:

Magnus Sundmark
magnus.vof@westgotasport.se
0725-447736

Exempel på marknadsföring nedan:

Annonser

Hemsida och Nyhetsbrev

Liten
120x300 (2:5)



Mellan
180x300 (3:5)



Stor
240x300 (4:5)



Artikel

Artikel för hemsida
max 4000 tecken och 1-5 bilder



Den 3 september bjuder OK Branten in till medeldistans tävling i natursköna Skogstorp. Terrängen i det tidigare okarterade området får klassas som unik.

-När inlandsisen drog sig tillbaka för över 10000 år sedan tog iskanten en paus i ett par 100 år precis här, säger banläggaren Bo Stensson, och fortsätter,
-Vi kommer bjuda på magisk orientering i riktigt trolsk terräng.
Osv... max 4000 tecken.

Sociala medier



När artikeln publicerats på hemsidan delas innehållet i förbundets sociala medier för att nå fler, få spridning och få fler att se och läsa innehållet. För guldpaketet länkas artikeln även i Nyhetsbrev.

Tilläggstjänster

Västergötlands OF erbjuder som tillägg
- Grafisk produktion av annonsmaterial
- Artikelskrivning
Pris: 395 kr/h

Det är även möjligt att annonsera i förbundets tävlingsöversikt, även detta som tillägg. Pris: 1495 kr

Mall för inbjudan för tävlingar i Västergötland

Allt som skrivs med rött skall bytas ut (eller tas bort) mot korrekt information gällande det egna arrangemanget.

Basinformation

Klubb: Ange klubbnamn

Tävlingsnamn: Ange ev tävlingsnamn

Tävlingsdatum: Ange veckodag + datum

Tävlingsdisciplin: Ange nivå och distans (T ex Nationell Medeldistanstävling)

Klassgrupper: Ange klassgrupper (T ex Elitklasser, Åldersklasser, Öppna klasser)

SAMLING: Ange tävlingsplats samt vägvisning (T ex Skogsbo, Velanda. Vägvisning från väg E45 södra infarten till Trollhättan, därifrån 5 km.)

ARENA: Ange arenans ev särskilda beskaftenheter (skog/hage/åker/idrottsplats/skola osv.) samt avstånd. P-Arena: Ange avstånd i meter och typ av underlag.

Anmälningssinformation

ANMÄLAN: Oss tillhanda senast **veckodag+ datum** via Eventor eller under adress: **Fullständig adress + telnr + epost**

Betalningsvillkor: Faktura - 15 dagars kredit. Dröjsmålsränta- 25% + påminnelseavgift 50 kr. Anmälningssavgiften faktureras i efterhand. (Vidare om ni har något speciellt typ: "Utländska löpare betalar kontant på tävlingsdagen." lägger ni till det)

Anm avg: Ungdom **Antal** kr, Vuxna **Antal** kr, Elit **Antal** kr. (Ordinarie avgift 65-80 kr för ungdom, 110-150 kr för vuxen och 170-200 kronor för elit.)

Efteranm: Senast **veckodag + datum och klockslag** via Eventor, **e-post + telnr**

DIREKTANMÄLAN: T ex **Öppna klasser på tävlingsdagen kl 9.00-12.30.**

Arrangemangssinformation

START: Första ordinarie start kl. **klockslag**. Avstånd till start max. **avstånd** i meter. Öppna klasser kl. mellan **klockslag**, ta i ordentligt här för att underlätta för deltagande familjer.

Knatteknat kl mellan **klockslag**.

KARTA: Ritad årtal. Skala **ange skala/skalor** samt ekvidistans (T ex Skala 1:10.000, (för D/H 45 och äldre, 1:7.500) ekv. 5 m.) Karttryck **ange typ och år** (T ex Digitaltryck år 2019, SOFT godkänd, **ange även vem/vilket företag som sköter tryck/utskrift**). Kartritare: **Ange kartritare**. (Vidare om det är övriga upplysningar typ "Tidigare använd vid Västergötlands DM 2018." lägger ni till det)

TERRÄNG: **Ange terrängtyp, kupering och framkomlighet** (T ex Terrängtyp - Detaljrik skogsmark med ett mindre antal stigar/vägar. (De yngre ungdomsbarnorna går i ett mer stigrigt område). Ett antal medelstora sankmarker finns. Kupering.- Måttlig. Framkomlighet - Mestadels god, ett fåtal områden med ungskog och hyggen.)

STÄMPLINGSSYSTEM: **Ange stämplingssystem och ev. förutsättningar för detta samt ev. priser för avgifter för lån av stämpelbricka eller dyl.**

SERVICE: **Ange serviceåtagande** (T ex Varmdusch 100 m, barnpassning, servering, sjukvård samt sportförsäljning.)

Kontaktuppgifter & Hemsida

TÄVLINGSLEDNING: **Ange namn och tel nr för följande**

Tävlingsledare:	Namn	Tel nr
Bitr tävl.led:	Namn	Tel nr
Tävlingskontrollant:	Namn	Tel nr
Banläggare:	Namn	Tel nr
Bankontrollant:	Namn	Tel nr
Pressvärd:	Namn	Tel nr
Upplysningar:	Namn	Tel nr

HEMSIDA: **ange hemsidaadress där komplett inbjudan med banlängder finns publicerad, helst 4-6 månader och absolut senast 1 månad, före aktuellt arrangemang**

Medieservice i TA 14.13

En tävling ska alltid uppmärksammas. Ju större tävling, desto viktigare. Nationella tävlingar ska bjuda på en väl förberedd speakerservice och en snabb och korrekt redovisning av resultat och mellantider. Speciell vikt ska läggas på att skapa bra förutsättningar för medias representanter.

Pressvärd

För tävling inom nivå 1 ska, och för nivå 2 bör, en pressvärd utses.

Vad som gäller för nivå 1 och 2 regleras av TA 14.13. Skrivningen nedan är ett stöd för bra presservice på vanliga tävlingar i Västergötland.

PM för pressservice

Före tävlingen

Kontakt

Ta kontakt med lokal media i god tid före ert arrangemang och berätta vad som är på gång och vad som gör årets tävling extra speciell. Förmedla inbjudan.

Pressrelease

Tillsänd lokal media pressrelease med hänvisning till startlista på hemsida.

Pressparkering

För att underlätta pressbevakningen bör särskild pressparkering avdelas.

Under tävlingen

Pressvärd

Pressvärd bör inte ha andra uppgifter på tävlingsdagen

Presscentrum/ tält

En central samlingsplats bör anordnas. Kan man ordna en plats inomhus är det givetvis en fördel. Erbjud gärna internetuppkoppling om det är möjligt. Bjud gärna på fika.

Resultat

Informera berörda media om att resultaten finns att hämta på Eventor. Alternativt, ta en beställning och leverera urval till pressen som extra service.

Vid elittävlingar

Kartor

För att underlätta intervjuer med löparna bör press/media få en omgång kartor med huvudklassernas banor på.

Fotokontroll

För att kunna fotografera löpare i skogen kan man med fördel ge de skribenter och fotografer som inte springer, möjlighet att komma ut i terrängen.

Kontrollera med banläggarna var det finns en bra "fotokontroll". Den bör vara relativt öppen med bra ljusförhållanden.

Framförallt bör den inte vara alltför långt från TC. Bra är det också om fotograferna får en enkel fålla vid upploppet, där de ostört kan fotografera.

OBS VIKTIGT! Ange alltid ett telefonnummer i samband med utskick av pressinfo där tidningar kan få information före och efter tävlingen.

Till sist

Gör vad Ni kan för att underlätta för press/media. Den publicitet som de kan ge orienteringen hänger intimt samman med den service som Ni tävlingsarrangörer kan - och vill - ge dem.



14.13

KONTAKTER MASSMEDIA I VÄSTERGÖTLAND

Alingsås Tidning

0322-67 00 60 Sp.red.

Alingsåskuriren

Rebecka Åsbrink Claesson
0708-340 251
rebecka@alingsaskuriren.se

Borås Tidning

033-700 07 60 Sp.red.
sporten@bt.se

Markbladet

Magnus Pettersson
0320-20 91 43
magnus.pettersson@markbladet.se

TTELA

TROLLHÄTTAN, 0520-42 26 40
VÄNERSBORG, 0521-57 59 40
sporten@ttela.se

Falköpings Tidning

0515-67 04 40 Sp.red.
sport.ft@vgt.se

Göteborgs-Posten

Sporten 031 - 62 41 83, 62 41 69
sport@gp.se

Hjo Tidning

0500-467530
htsport@hjotidning.se

Mariestadstidningen

0501-687 20 Sp.red.
sport@mariestadstidningen.se

Nya Lidköpingstidningen

Sporten 0510-897 20
sporten@nlt.se

Skaraborgs Allehanda

0500-46 75 30 Sp.red.
sport@sla.se

Skaraborgs Läns Tidning

0511-77 01 40 Sp.red.
sport.sklt@vgt.se

Skogssport

0722-495381
skogssport@orientering.se

Ulricehamns Tidning

0321-262 20 Sp.red.
sport@ut.se

Västgöta-Bladet

0502-78 56 29 Sp.red
sport.vb@vgt.se

SR Skaraborg

0500-77 30 00
sporten.skaraborg@sverigesradio.se

SR Sjuhärad

033-17 75 00
sporten.sjuharad@sr.se

SRVäst

0522-670000
sporten.vast@sverigesradio.se

SVT Göteborg Västnytt

031-837260
vast@svt.se

Nyhetsbyrån AB (TT)

031-7551600
goteborg@tt.se

OL-skribenter

Kjell Einarsson, Alingsås
0705-290935
kjell.einarsson@gmail.com

Tomas Karlsson, Alingsås
0705-64 58 11
tomas.tok.karlsson@gmail.com

Torbjörn Löfving, Skövde (Tibro, Mullsjö)
0730-651957
torbjorn.lofving@telia.com

Sjukvård och legitimerad vårdpersonal

Vid tävling inom nivå 1 ska toaletter, dusch och sjukvård finnas vid arenan. Sjukvårdsplats ska vara anordnad i uppvärmd lokal eller uppvärmt tält.

Vid tävling på nivå 2 ska toaletter och sjukvård finnas vid arenan.

Vid tävling på nivå 3 ska toaletter och sjukvårdsmateriel finnas vid arenan.

Följande står om sjukvård och sjukvårdsmateriel i våra regler:

TA 14.3 Toaletter, dusch och sjukvård

Följande gäller:

1. Vid tävling i storleksordningen flera tusen deltagare, såsom O-Ringen, Tiomila och 25manna, ska det på arenan och vid första hjälpen-platser i tävlingsområdet finnas en adekvat organisation för akut omhändertagande vid skada och olycksfall.

Relevant vård- och förbandsmateriel ska finnas både på arenan och vid första hjälpen-platserna i tävlingsområdet. Vårdplats på arenan ska vara anordnad i uppvärmd lokal eller uppvärmt tält.

2. Vid tävling i storleksordningen tusen deltagare eller färre ska det på arenan finnas en adekvat organisation för att kunna utföra första hjälpen. Relevant vård- och förbandsmateriel ska finnas på arenan. Vid behov ska det på alla tävlingar gå att kontakta sjukvårdsupplysningen, samt vid allvarliga fall, ringa 112.

Ambulans ska alltid snabbt kunna ta sig till arenan och till första hjälpen-plats i tävlingsområdet, om sådan finns.

Om föreningen har medlemmar med vårdlegitimation bör minst en av dessa ingå i tävlingens vårdorganisation, eller åtminstone finnas tillgänglig i närheten under pågående tävling.

Normalfallet för orienteringstävlingar i Västergötland.

Normalfallet för vanliga föreningar och vanliga tävlingar är att arrangören inte räknas som vårdnadsgivare och att det därför är fritt för den ideella föreningen att disponera ideella krafter med sjukvårdskunskaper under arrangemangen utan extra krav på rapportering,

Mer information finns att hämta på Socialstyrelsens hemsida.

Följande bör tävlingsledaren säkerställa:

1. Sjukvårdare som behärskar hjärt- och lungräddning skall finnas snabbt tillgängliga vid målområdet. Skall även kunna rycka ut i skogen om något händer. Bår skall finnas tillgänglig.

Öva med funktionärer hur de skall agera. Även att ta hand om ev. nära anhöriga. Likaså vilket budskap som skall delges via speaker.

2. OBS! Tag i förväg kontakt med närmaste ambulansstation och lämna information om tävlingen samt vägbeskrivning till TC (om behov föreligger; utse en funktionär som möter ambulansen vid lämplig plats.)

Se SOFT:s hemsida, under Träna & tävla/ Arrangera - Stöddokument, för ett dokument med exempel på vård- och förbandsmateriel.

Anteckningar

A series of 25 horizontal dotted lines for taking notes.



Vägledning vid ansökan om tävling (tex löpning, cykling, orientering) på naturmark

Bakgrund och att tänka på

- Länsstyrelsen i grunden är positiv till att skyddade områden, så som naturreservaten, används för friluftsliv. Många naturreservat har friluftsliv som ett av huvudsyftena. Stora tävlingar med många deltagare kan dock skada naturmiljön.
- I naturreservat kan det finnas föreskrifter som förbjuder eller reglerar tävlingar genom krav på tillstånd.
- Är området utpekade som Natura 2000-område kan det krävas samråd, och i vissa fall tillstånd, för tävlingar som på ett betydande sätt påverkar utpekade naturtyper eller arter.
- Är området inte utpekade som skyddat så kan det vid stora tävlingar krävas ett så kallat 12:6-samråd i de fall tävlingen riskerar att väsentligen förändra naturmiljön.
- Sker tävlingen över en länsgräns kan den andra länsstyrelsen behöva kontaktas. Andra regler kan finnas i det länet.

Definitioner

Storlek på tävlingar

<i>Storlek</i>	<i>Antal deltagare</i>
Mindre tävlingar	Under ca 100 deltagare
Större tävlingar	Över ca 100 deltagare

Vår-datum-perioden

Länsstyrelsen anser att våren är en särskild känslig period då tävlingar riskerar att skada både växtlighet och djurliv. Naturvårdsverket har i sina allmänna råd om orientering och andra friluftsanslag definierat en vår-datum-period som går från 1 maj (gamla Göteborgs och Bohus län) eller 11 maj (övrige delen av länet) till 30 juni.

Utpekade friluftsområden

Områden som är utpekade för aktiviteter som liknar en orienteringstävling. T.ex. områden med löparslingor/elljusspår där löpning/aktivitet pågår även under vår-datum-perioden.

Åtgärder som behöver göras inför och vid eventuell anmälan

1. Kontrollera i Infokartan om området är skyddat som nationalpark, naturreservat, Natura 2000, biotopskydd eller växt- och djurskyddsområde.

2. Kontrollera om föreskrifterna i naturreservat reglerar tävlingar. Ansök i så fall om dispens eller tillstånd hos Länsstyrelsen, alternativt kommunen, beroende på vem som bildat området.
3. Hålls tävlingen i ett skyddat område så kan förvaltaren av området behöva kontaktas för att i ett tidigt skede ge vägledning.
4. Kontakta markägaren till marken där tävlingen ska hållas. ”Fasta” anläggningar vid tävlingar kräver markägarens tillstånd.

12:6-samråd krävs

- Större tävlingar på naturmark inom vår-datum-perioden 1/11 maj till 30 juni
- Större tävlingar som berör skyddade områden
- Vid större tävlingar om det i tävlingsområdet samlat förekommer många natur- och kulturvärden. [Länk till E-tjänst](#)

12:6-samråd krävs ej

- För mindre tävlingar
- Större tävlingar inom utpekade friluftsområden (se definition ovan), tärtortsmiljöer eller områden där det inte samlat finns mycket höga natur- eller kulturvärden.

Särskild hänsyn då samråd inte krävs

- Vid tävlingar ska särskild hänsyn visas om de går under vår-datum-perioden. Exempel på särskild hänsyn kan vara att; inte placera kontroller vid känsliga miljöer som våtmarker och hållmarker; lägga banan så bäckar kan passeras vid befintliga broövergångar.

Ansvarsfördelning

Det är enligt miljöbalken arrangörens ansvar att bedöma om samråd krävs. Vid osäkerhet bör anmälan för samråd ske med Länsstyrelsen. Länsstyrelsen har möjlighet att ställa krav på hänsyn, försiktighetsåtgärder och anpassningar eller att förbjuda hela eller delar av tävlingen.

Karttjänst

Tävlingsarrangören bör göra en sökning i Länsstyrelsens karttjänst, Webb-GIS, för att bedöma om det finns skyddade områden eller om det är många natur-/kulturvärden i ett område. Via verktyget ”identifiera objekt” i Webb-GIS och sök

Länken nedan till Länsstyrelsens karttjänst, Infokartan/Webb-GIS.

<http://ext-webbgis.lansstyrelsen.se/Vastragotaland/Infokartan/>

/ Enheten för naturärenden, Länsstyrelsen Västra Götaland

Principskiss - Start med lottad starttid, ej startstämpling

För åldersklasser

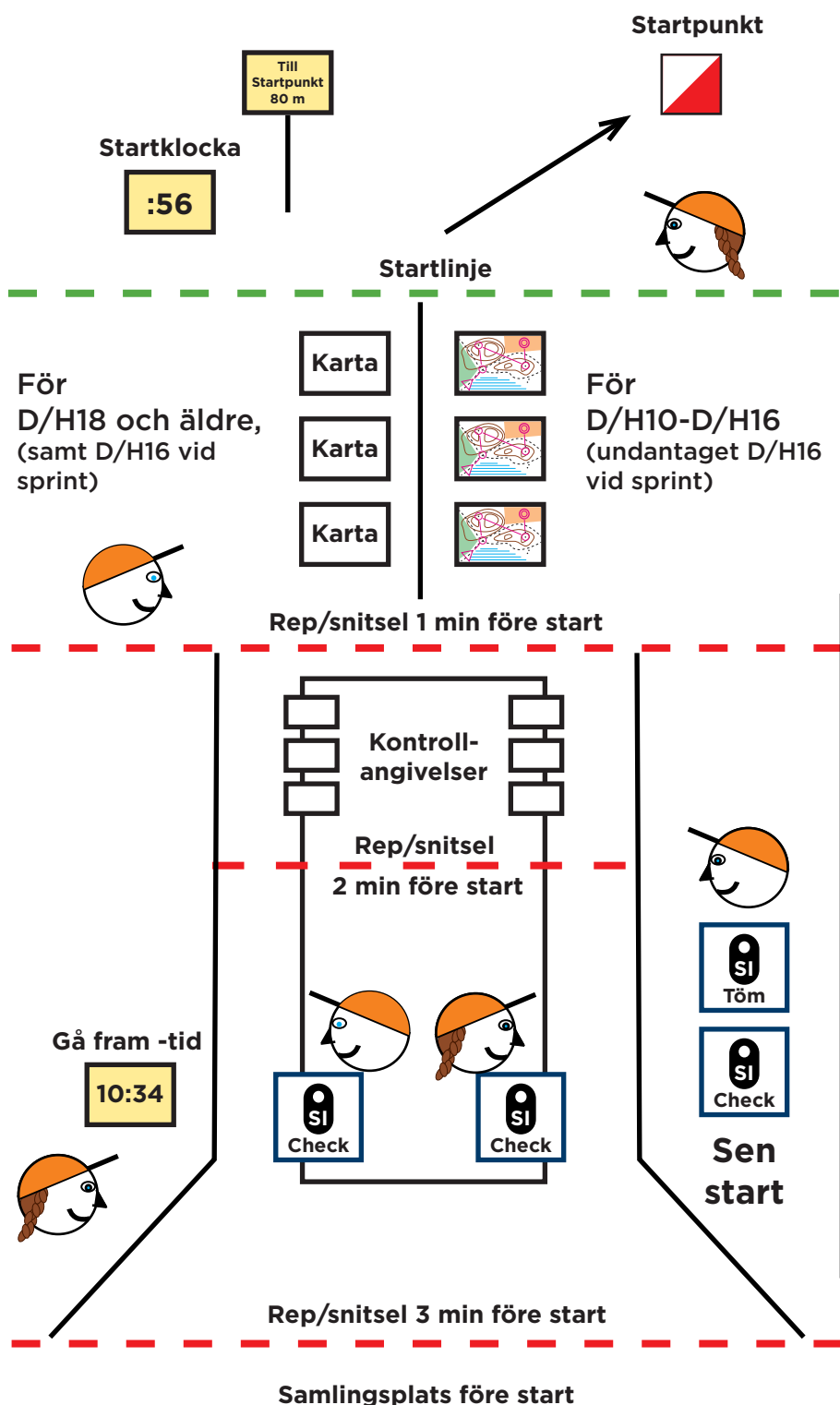

Till startpunkt

Tydlig snitsel till startpunkten. Välj heldragen snitsel om det finns risk för att löpare genar före startpunkten.

Startkontrollanten

Ska kontrollera att ingen, som inte får, tar upp kartan eller springer iväg före startsignalen

Kartorna

För D/H18 och äldre, samt D/H16 vid sprint

Ska ligga klassvis, med kartbilden dold, och med tydlig klassbeteckning. Löparen får hålla i kartan men ej ta upp den eller vända den före startsignalen

För D/H10-D/H16, undantaget D/H16 vid sprint

Ska ligga klassvis med tydlig klassbeteckning. Löparen får ta kartan, gå fram till startlinjen och titta på den en minut före start.

"1 - minutsrepet"

Här kontrolleras att ingen går över repet före sin starttid (minus en minut).

"2 - minutsrepet"

Här kontrolleras att ingen går över repet före sin starttid (minus två minuter).

Sen start

Vid sen start kontrolleras löparens starttid mot startlistan. Löparen prickas av och checkar sin löparbricka. Vid mindre än tre minuters försening placeras löparen in i den avspärningsfålla hen ska vara, vid större försening får hen springa direkt. Startpersonalen följer då med löparen till startlinjen så att andra löpare inte lockas att passera någon avspärning vid fel tidpunkt och inte heller starta före sin signal.

Avprickning

Startpersonalen prickar av mot minutstartlista och kontrollerar noga att löparen startar med rätt löparbricka och att checkstämpling sker.

Utrymme

Det måste finnas gott om utrymme mellan första repet/snitseln och avprickningen så att startpersonalen har goda möjligheter att övervaka området kring avprickningen.

Tänk även på att det bör vara gott om utrymme mellan fällorna i längdled så att löpare inte omedvetet eller medvetet hoppar fram en minut. Ca 2-3 meter.

Principskiss - Start med fri minutstart och startstämpling

För åldersklasser

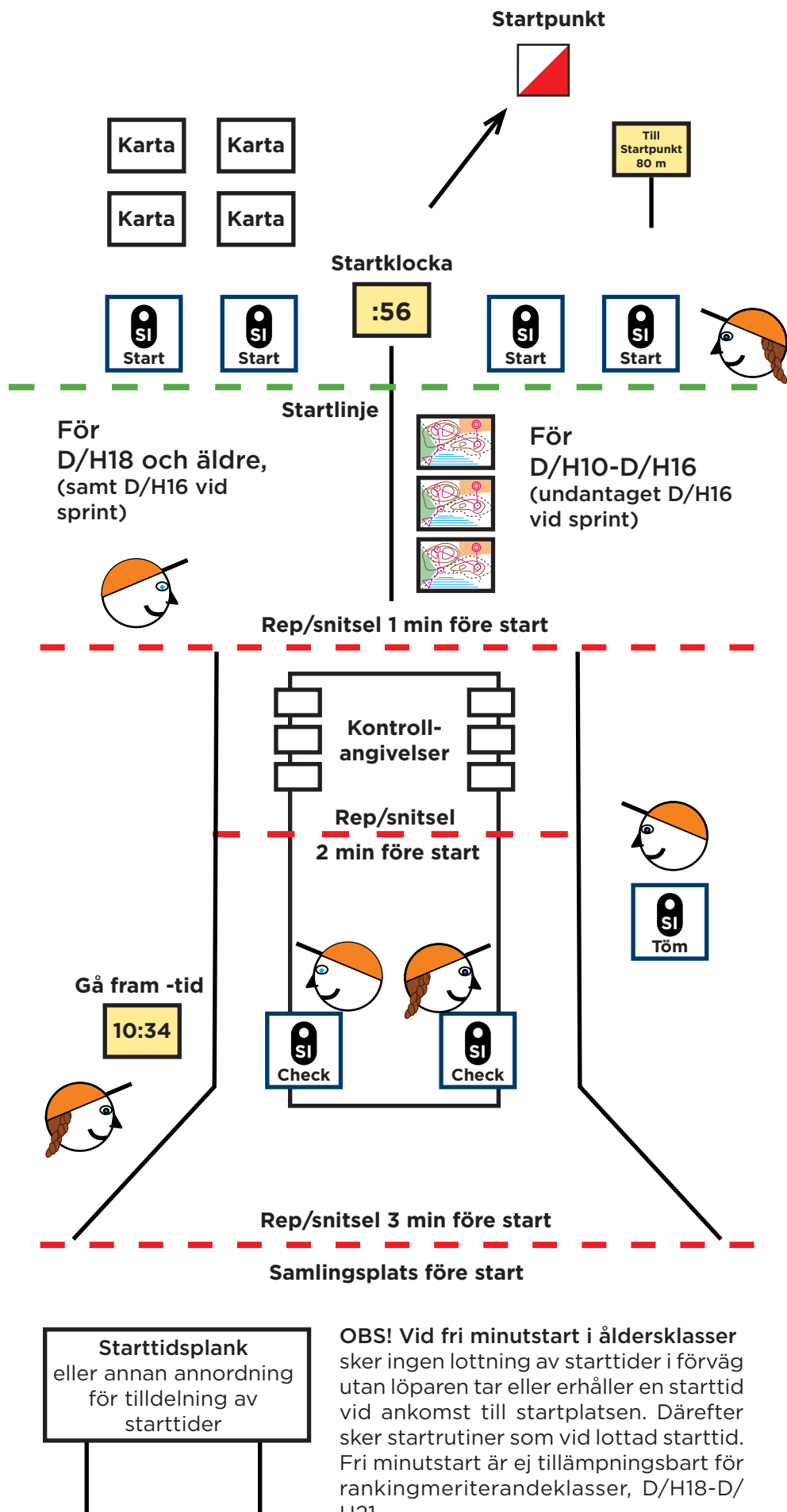

Till startpunkt

Tydlig snitsel till startpunkten. Välj heldragen snitsel om det finns risk för att löpare genar före startpunkt.

Startkontrollanten

Ska kontrollera att ingen, som inte får, tar upp kartan eller springer iväg före startsignalen, samt att ALLA startstämplar!

Kartorna

För D/H18 och äldre, samt D/H16 vid sprint

Ska ligga klassvis, med kartbilden dold, och med tydlig klassbeteckning. Löparen får ta kartan först efter startstämpling.

För D/H10-D/H16, undantaget D/H16 vid sprint

Ska ligga klassvis med tydlig klassbeteckning. Löparen får ta kartan, gå fram till startlinjen och titta på den en minut före start. Ska startstämpla.

"1 - minutsrepet"

Här kontrolleras att ingen går över repet före sin starttid (minus en minut).

"2 - minutsrepet"

Här kontrolleras att ingen går över repet före sin starttid (minus två minuter).

Sen start

Ej tillämpligt - Vid sen start tilldelas löparen en ny ledig starttid för aktuell klass/bana.

Avprickning

Startpersonalen prickar ej av löparens SI-bricka men säkerställer att checkstämpling sker. Checkenheterna kan sedan läsas av för att kontrollera vilka löpare som startat och på så vis får sekretariatet koll på "kvar i skogen". Startpersonalen behöver ha en extra tömhet tillgänglig om löpare missat att tömma sin bricka före start.

Utrymme

Det måste finnas gott om utrymme mellan första repet/snitseln och checkstationen så att startpersonalen har goda möjligheter att övervaka området.

OBS! Vid fri minutstart i åldersklasser sker ingen lottning av starttider i förväg utan löparen tar eller erhåller en starttid vid ankomst till startplatsen. Därefter sker startrutiner som vid lottad starttid. Fri minutstart är ej tillämpningsbart för rankingmeriterandeklasser, D/H18-D/H21.

Principskiss - Start med fristarttid och startstämpling

För Öppna klasser

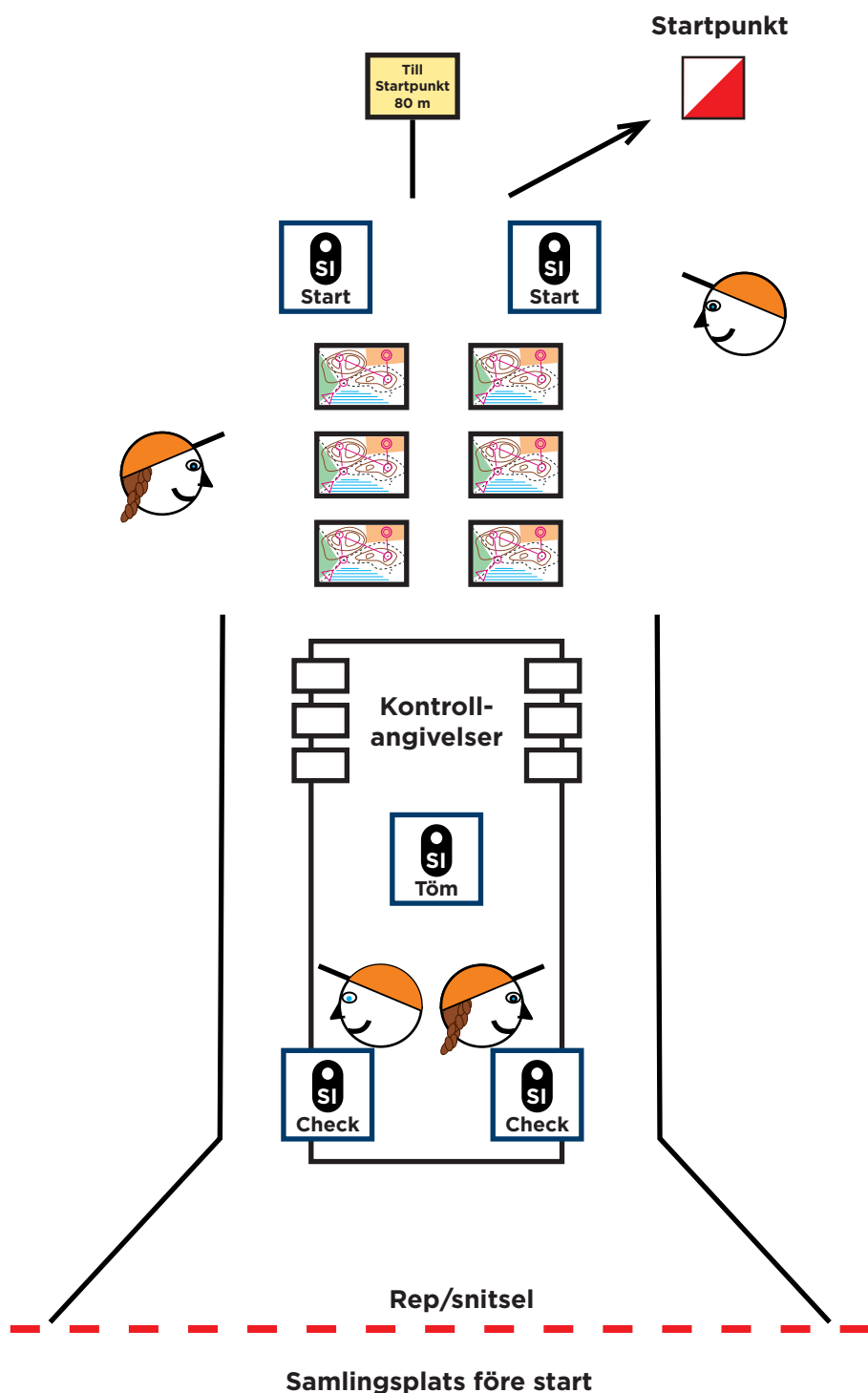

Till startpunkt

Tydlig snitsel till startpunkten. Välj heldragen snitsel om det finns risk för att löpare genar före startpunkt.

Startpersonal

Kan med fördel vara behjälplig vid kartor och startstämpling för att löparna ska få rätt karta och komma ihåg att startstämpla.

Kartorna

Ska ligga klassvis med tydlig klassbeteckning. Löparen får ta kartan och titta på den ca en minut före start.

Avprickning

Startpersonalen prickar av föranmälda mot startlista och kontrollerar noga att löparen startar med rätt löparbricka och att checkstämpling sker.

Löpare i direktanmälda klasser ska ha med sig någon form av startbevis som visar att hen är berättigad till att starta och vilken löparbricka som har registrerats.

Utrymme

Löparen går fram till checken när hen tycker det är lämpligt att starta. Vid större arrangemang är det lämpligt att ordna med kösystem, genom förslagsvis fällor. Se exempel nedan.

Insk.	MLätt 2 MLätt 4	Lätt 2,5 Lätt 5	MSvår 3 MSvår 5	Svår 3 Svår 5 Svår 7
-------	--------------------	--------------------	--------------------	----------------------------

Samlingsplats före start

OBS! Vid stora arrangemang

är det lämpligt att ordna med kösystem för klasser med fri starttid. Här bredvid finns ett exempel, men vad som lämpar sig vid respektive arrangemang kan givetvis skilja sig åt. Nyttjas kösystem flyttas "Samlingsplats före start" till innan fällorna.

Principskiss - MÅL

För tävlingar med individuell & gemensam start

Fållan efter mål ska vara tydligt snitslad hela vägen till avläsning. Vid behov bör övervakning ske så att ingen löpare avviker mellan mål och avläsning



Avläsning

Kontroll att alla brickor läses av. Samt leverera sträcktider.

OBS! Vid stora arrangemang är det lämpligt att ordna med lite extra yta efter målstämpling för att möjliggöra en del köande till avläsning.



Mållinje



Målfålla



Sista kontroll

Mållinje

Mållinjen skall vara tydligt utmärkt och där ska målstämplingsenheterna vara utplacerade. Minst två stycken. Vid större arrangemang krävs ytterligare målenheter.



Mållinje

Målfålla



Sista kontroll

Vid tävling med gemensam start

Mållinjen skall vara tydligt utmärkt och därefter skall målfållan smaltas av under ca 20 m. Först där placeras målstämplingsenheten.

Mycket viktigt är att ha måldomare som bedömer vem som är först över mållinjen vid ev. spurtstrider, samt att kontrollanter finns efter mållinjen fram till avläsningen så att löpare efter måldomarens besked vid mållinjen behåller sin placering fram till målstämpling.

Stöd till banläggare för beräkning av banlängder för orienteringslöpning vid övergång till rekommenderade segrartider

Från och med 2022 införs rekommendationer för beräknade segrartider i klasserna D/H18-80. Utgångspunkten är att tävlingar ska erbjuda attraktiva banor för alla och att kvinnor och män i motsvarande ålder ska ha lika långa tävlingstider. Rekommendationerna är satta utifrån statistik över genomsnittliga segrartider på riksnivå.

[Regeln om rättvisa och likvärdiga tävlingar](#) innebär inte bara att tävlingar ska vara likvärdigt utformade för alla deltagare utan också att tävlingar vara likvärdiga varhelst i landet de anordnas. Det innebär att banläggningen ska utgå från rekommenderade segrartider och att det är den aktuella terrängen som ska styra banlängderna. Det är viktigt att distansernas särart bibehålls och det ska finnas en tydlig skillnad i banlängd mellan de olika distanserna. Banlängder ska framgå av arrangörens inbjudan.

Mer information om **klassindelning, svårighetsnivåer, segrartider och banlängder** finns [här](#).



Det finns flera olika faktorer som kan påverka segrarens kilometertid. Terrängen kan variera mellan olika delar av distriktet, från snabblopt terräng till mer krävande terräng. Konkurrenterna kan variera. Vid större tävlingar med många deltagare är ofta konkurrenterna större och kilometertiderna kan bli kortare. Enskilda individer kan påverka kilometertiderna. Duktiga löpare gör ofta att kilometertiden blir kortare. Om samma individ deltar i olika klass vid olika tillfällen kan kilometertiden påverkas i flera klasser. På samma sätt kan kilometertiden påverkas av en individ av åldersmässiga skäl byter klass från ett år till ett annat. Du känner säkert till en del av förutsättningarna i just ditt distrikt.

I Sverige-tabellen nedan jämnas många av dessa skillnader ut, men även här kan utfallet variera från olika år. Här redovisas bara utfallet från 2019. Tabellen ska inte ses som en absolut sanning utan är tänkt som ett stöd i arbetet med att ta fram banlängder för det aktuella arrangemanget. Materialet bygger på segrarens kilometertider i respektive klass vid samtliga nationella- och distriktstävlingar i lång- respektive medeldistans som arrangerades i samtliga distrikt under 2019, totalt 314 tävlingar. Materialet omfattar orienteringslöpning. Materialet omfattar klasserna D/H35-85¹.

¹ Vid mindre än fem tillfällen har klassen H90 genomförts varför den inte tagits med. I klassen D90 har inga starter gjorts under 2019.

Den genomsnittliga kilometertiden för segraren har räknats samman för respektive klass och sammanställts i en tabell. För att få en uppfattning om variationen, spridningen av segrarens kilometertid, har vi också tagit med den snabbaste och långsammaste kilometertiden som förekommit för segraren i respektive klass under den aktuella tiden. Här är det inget medelvärde utan bara en tid vid ett tillfälle.

Som referens finns motsvarande data nedbrutet på distriktsnivå. Antalet tävlingar som ingår i distriktsunderlaget varierar. Hur många tävlingar som ingår i underlaget för respektive distrikt framgår i respektive distrikts sammanställning. Som banläggare ska du inte behöva fundera över, eller försöka kompensera för, vilken kapacitet löparna i de olika klasserna har. Genom att använda de genomsnittliga kilometertiderna på riksnivå som riktmärke torde de faktiska segrartiderna hamna inom ett +-5-minuters intervall jämfört med rekommendationerna, beroende på vilka löpare som deltar. Genom att redovisa aktuella banlängder tydligt i inbjudan och PM ger vi alla bra förutsättningar för att själva välja klass utifrån önskad svårighetsnivå och banlängd.

Sverige

Klass	Km-tid medelvärde	Km-tid lägsta	Km-tid högsta
D35	10,41	6,30 *	20,08
H35	8,41	5,37 *	20,01
D40	9,14	6,32 *	15,06
H40	7,29	5,20	12,40
D45	9,22	5,50 *	23,33 **
H45	7,10	4,42 *	11,49
D50	9,50	5,50 *	15,57 **
H50	7,22	5,03 *	13,11
D55	10,16	6,01 *	24,45 **
H55	7,56	5,13 *	12,36
D60	11,41	7,25 *	21,27 **
H60	8,28	5,50 *	13,42
D65	12,52	7,05 *	29,26 **
H65	9,28	5,53 *	18,13 **
D70	14,08	8,22 *	28,05
H70	9,57	5,45 *	18,29 **
D75	16,47	10,17	35,00
H75	11,50	7,25 *	22,29 **
D80	20,49	13,07	54,21
H80	15,37	9,02	43,17
D85	29,13	20,16	46,22
H85	20,33	11,04 *	45,21

Kommentarer

Sammanställningen omfattar 314 nationella- och distriktstävlingar, lång- och medeldistans, i Sverige 2019.

* Många av de snabbaste kilometertiderna i respektive klass noterades vid samma tillfälle, den andra etappen av 3-dagarstävlingen på Gotland i juli 2019.

** Flera av de längsta kilometertiderna i respektive klass noterades i Norrbotten vid olika tillfällen. Det gemensamma för dessa tillfällen är att det endast varit en eller ett par deltagare i dessa klasser och vid dessa tillfällen.

Västergötland

Klass	Km-tid medelvärde	Km-tid lägsta	Km-tid högsta
D35	10,08	6,57	12,24
H35	9,58	6,26	14,27
D40	9,01	7,52	13,11
H40	7,32	6,24	9,36
D45	9,21	6,57	12,47
H45	7,16	6,07	9,37
D50	10,12	6,54	13,38
H50	7,19	6,21	9,08
D55	10,32	8,26	15,07
H55	8,10	6,35	10,35
D60	11,27	8,16	15,35
H60	8,39	7,04	10,23
D65	11,59	9,30	14,59
H65	9,45	8,10	12,00
D70	14,28	11,51	18,46
H70	9,42	7,48	12,34
D75	15,22	12,04	23,08
H75	10,39	9,05	14,31
D80	18,23	24,06	24,00
H80	15,55	12,43	23,35
D85	22,38	22,38	22,38
H85	23,51	15,45	45,21

Kommentarer

Sammanställningen omfattar 24 nationella- och distriktstävlingar, lång- och medeldistans, i Västergötland 2019.

Följande klasser har färre än 24 resultat under 2019. Antalet tävlingar redovisas inom parentes. D35 (19), H35 (20), D80 (20), D85 (1) samt H85 (14).

Sammanställt av Svenska Orienteringsförbundets kansli, januari 2022

Banläggarens banlängder

Rekommenderade banlängder

Nedan framgår tabellen för rekommenderade banlängder för respektive tävlingsklass som var giltig fram till och med 31/12 2021, men som fortsatt kan nyttjas under en övergångsperiod fram till 31/12 2022.

På efterföljande två sidor presenteras en del av arbetsmaterialet och förslaget som föregick beslutet av införande av segrartider. Där påvisas de förändringar i banlängder som övergång till segrartider medför.

Dessa tabeller kan du som banläggare nyttja tillsammans med bilaga 10 för att finna rätt väg framåt i övergången från banlängder till segrartider.

Åldersklasser kvinnor				Åldersklasser män			
Klass	Längd medel/lång	Nivå	Kartskala medel/lång	Klass	Längd medel/lång	Nivå	Kartskala medel/lång
D10	2,0/2,5	Mycket lätt	7 500/7 500	H10	2,0/2,5	Mycket lätt	7 500/7 500
D12	2,5/3,0	Gul	7 500/7 500	H12	2,5/3,0	Gul	7 500/7 500
D14	3,0/4,0	Orange	7 500/7 500	H14	3,0/4,0	Orange	7 500/7 500
D16	3,5/5,0	Lila	10 000/10 000	H16	3,5/5,5	Lila	10 000/10 000
D18	3,5/5,0	Svart	10 000/15 000	H18	3,5/6,5	Svart	10 000/15 000
D18 Elit	3,5/7,0	Svart	10 000/15 000	H18 Elit	4,0/8,5	Svart	10 000/15 000
D20	3,5/5,5	Svart	10 000/15 000	H20	3,5/7,0	Svart	10 000/15 000
D20 Elit	4,0/8,5	Svart	10 000/15 000	H20 Elit	4,5/10,5	Svart	10 000/15 000
D21 Kort	.../5,0	Svart	10 000/15 000	H21 Kort	.../7,5	Svart	10 000/15 000
D21	3,5/8,0	Svart	10 000/15 000	H21	4,5/10,0	Svart	10 000/15 000
D21 Elit	4,5/12,0	Svart	10 000/15 000	H21 Elit	5,0/14,0	Svart	10 000/15 000
D35	3,5/6,0	Svart	10 000/10 000	H35	4,5/8,0	Svart	10 000/10 000
D40	3,5/5,0	Svart	10 000/10 000	H40	4,0/7,5	Svart	10 000/10 000
D45	3,0/4,5	Svart	7 500/7 500	H45	4,0/6,5	Svart	7 500/7 500
D50	3,0/4,0	Svart	7 500/7 500	H50	3,5/6,0	Svart	7 500/7 500
D55	3,0/4,0	Svart	7 500/7 500	H55	3,5/5,5	Svart	7 500/7 500
D60	2,5/3,5	Svart	7 500/7 500	H60	3,5/5,0	Svart	7 500/7 500
D65	2,5/3,5	Svart	7 500/7 500	H65	3,0/4,5	Svart	7 500/7 500
D70	2,5/3,0	Blå	7 500/7 500	H70	3,0/4,0	Blå	7 500/7 500
D75	2,0/3,0	Blå	7 500/7 500	H75	3,0/3,5	Blå	7 500/7 500
D80	2,0/2,5	Blå	7 500/7 500	H80	2,5/3,0	Blå	7 500/7 500
D85	2,0/2,5	Blå	7 500/7 500	H85	2,0/2,5	Blå	7 500/7 500
D90	1,5/2,0	Blå	7 500/7 500	H90	1,5/2,0	Blå	7 500/7 500
D95	1,0/1,5	Blå	7 500/7 500	H95	1,0/1,5	Blå	7 500/7 500

Stöd för banlängder med sikte mot övergång till segrartider

Först, notera att bilagda tabeller nedan inte ingår i beslutet för införande av segrartider utan bara utgjort en del av underlaget.

Anledningen till att det presenteras här är att införandet av segrartider i flera fall har tydliggjorts i relation till tidigare gällande banlängder. Du som banläggare får alltså koll på vilka klasser som, jämfört med tidigare banlängder, behöver lite längre, respektive lite kortare banor. Det här kan alltså underlätta övergången till att nyttja, och ”pricka”, önskvärda segrartider för respektive klass.

Naturligtvis måste hänsyn alltid tas till aktuell terräng, se bilaga 10.

I tabellerna som presenterats har det valts att använda 0,5 km som minsta korrigeringsenhet.

En simulering av de föreslagna banlängderna utifrån de genomsnittliga kilometertiderna, vilket gjorts i arbetsmaterialet inför beslutet, visar att segrartiderna i de flesta åldersklasser därmed hamnar inom det föreslagna intervallet men att små justeringar mellan dam- och herrklasser i vissa ålderskategorier fortfarande behövs.

Undantaget är främst klasserna D/H75 och D/H80 som på grund av bibehållna banlängder hamnar en bra bit över det föreslagna intervallet.

Medeldistans

Utifrån en ”normalterräng” innebär detta en minskning av nuvarande banlängder med -0,5 km för klasserna D35, D40, D55, D65, D70, H35 samt en ökning med +0,5 km för H50.

FÖRSLAGETS PÅVERKAN PÅ BANLÄNGDER - MEDELDISTANS								
Damer				Herrar				
Klass	Nuvarande banlängd	Förslag ny banlängd	Förändring banlängd	Klass	Nuvarande banlängd	Förslag ny banlängd	Förändring banlängd	Skillnad i banlängd (H-D)
D35	3,5	3,0	-0,5	H35	4,5	4,0	-0,5	+1,0
D40	3,5	3,0	-0,5	H40	4,0	4,0	---	+1,0
D45	3,0	3,0	---	H45	4,0	4,0	---	+1,0
D50	3,0	3,0	---	H50	3,5	4,0	+0,5	+1,0
D55	3,0	2,5	-0,5	H55	3,5	3,5	---	+1,0
D60	2,5	2,5	---	H60	3,5	3,5	---	+1,0
D65	2,5	2,0	-0,5	H65	3,0	3,0	---	+1,0
D70	2,5	2,0	-0,5	H70	3,0	3,0	---	+1,0
D75	2,0	2,0	---	H75	3,0	3,0	---	+1,0
D80	2,0	2,0	---	H80	2,5	2,5	---	+0,5
D85	2,0	2,0	---	H85	2,0	2,0	---	---
D90	1,5	1,5	---	H90	1,5	1,5	---	---
D95	1,0	1,0	---	H95	1,0	1,0	---	---

Långdistans

Utifrån en "normalterräng" innebär detta en justering av nuvarande banlängder enligt följande:

Ökade banlängder (ökning i km inom parentes):

D40 (+1,0 km), D45 (+0,5 km), D50 (+0,5 km) samt H45 (+0,5 km).

Minskade banlängder (minskning i km inom parentes):

D65 (-0,5 km), D75 (-0,5 km), H35 (-1,0 km) samt H40 (-0,5 km)

FÖRSLAGETS PÅVERKAN PÅ BANLÄNGDER - LÅNGDISTANS								
Damer				Herrar				
Klass	Nuvarande banlängd	Förslag ny banlängd	Förändring av banlängd	Klass	Nuvarande banlängd	Förslag ny banlängd	Förändring av banlängd	Skillnad i banlängd (H-D)
D35	6,0	6,0	0	H35	8,0	7,0	-1,0	+1,0
D40	5,0	6,0	+1,0	H40	7,5	7,0	-0,5	+1,0
D45	4,5	5,0	+0,5	H45	6,5	7,0	+0,5	+2,0
D50	4,0	4,5	+0,5	H50	6,0	6,0	---	+1,5
D55	4,0	4,0	---	H55	5,5	5,5	---	+1,5
D60	3,5	3,5	---	H60	5,0	5,0	---	+1,5
D65	3,5	3,0	-0,5	H65	4,5	4,5	---	+1,5
D70	3,0	3,0	---	H70	4,0	4,0	---	+1,0
D75	3,0	2,5	-0,5	H75	3,5	3,5	---	+1,0
D80	2,5	2,5	---	H80	3,0	3,0	---	+0,5
D85	2,5	2,5	---	H85	2,5	2,5	---	---
D90	2,0	2,0	---	H90	2,0	2,0	---	---
D95	1,5	1,5	---	H95	1,5	1,5	---	---

Ultralång distans

Även för ultralång distans finns en tabell som på motsvarande sätt illustrerar skillnader i banlängder som förväntas till följd av övergången till segrartider som beräkningsgrund för tävlingsklassers banor.

FÖRSLAGETS PÅVERKAN PÅ BANLÄNGDER - ULTRALÅNG DISTANS								
Damer				Herrar				
Klass	Nuvarande banlängd	Förslag ny banlängd	Förändring av banlängd	Klass	Nuvarande banlängd	Förslag ny banlängd	Förändring av banlängd	Skillnad i banlängd (H-D)
D35	10,0	9,5	-0,5	H35	17,0	11,5	-5,5	+2,0
D40	9,0	9,0	---	H40	14,0	11,0	-3,0	+2,0
D45	9,0	8,5	-0,5	H45	12,0	11,0	-1,0	+2,5
D50	8,0	7,5	-0,5	H50	12,0	10,0	-2,0	+2,5
D55	8,0	7,0	-1,0	H55	10,0	9,5	-0,5	+2,5
D60	6,0	6,0	---	H60	10,0	8,5	-1,5	+2,5
D65	6,0	5,0	-1,0	H65	8,0	7,5	-0,5	+2,5
D70	5,0	5,0	---	H70	6,0	7,0	+1,0	+2,0
D75	5,0	4,0	-1,0	H75	6,0	6,0	---	+2,0
D80	---	3,5	---	H80	---	4,5	---	+1,0

Västergötlands OF
Gustav Adolfs gata 49
541 45 SKÖVDE

